

## 電磁ブレーキ MB24P24

## ●外形図

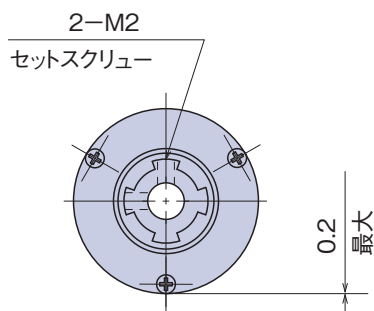

## 推奨組付精度

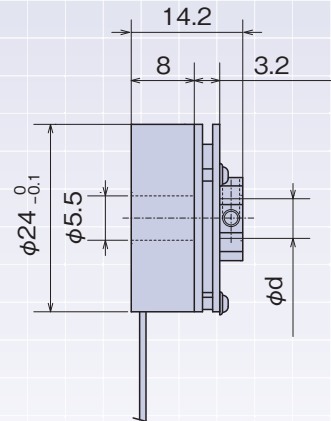
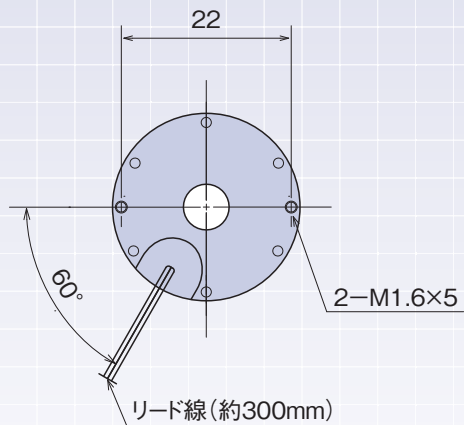
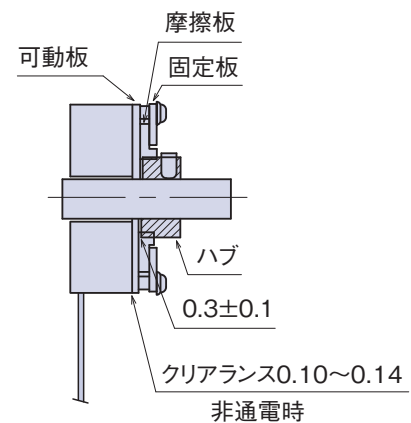

本体の取付けネジには  
ゆるみ止めを施して下さい

## ●仕様

形 式	MB24 ( ) P24
定 格 電 圧	DC24V±10%
瞬間最大電力(代表値)	8.5W
消費電力(代表値)	1W以下(有効電力)
静 摩 擦 ト ル ク	10N・cm
吸 引 時 間	40msec以下
釈 放 時 間	10msec以下
吸 引 電 圧	20V以下
釈 放 電 圧	10V以上
慣 性 モ ー メ ン ト	0.9g・cm <sup>2</sup>
絶 縁 抵 抗	DC500Vメガーにて10MΩ以上
絶 縁 耐 圧	AC1000V-1分間
絶 縁 階 級	F種
重 量	42g
ハブ穴径(φd)	φ3、φ4、φ5 (H7)
リ ー ド 線	FEP AWG30

## ●品番指定

**MB 24 (3) P 24**

ハブ内径  
3:φ3  
4:φ4  
5:φ5

P:パルゲン仕様