

APJU

オルダム
クランプタイプ

RoHS2対応

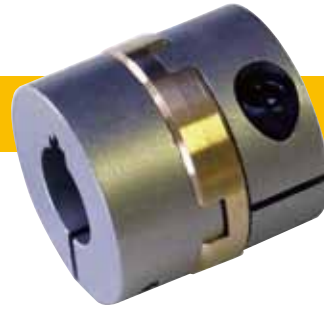

特長

- 小型でさらに強力、耐久性に優れたカップリング
- ASJUに比べ約2倍の常用トルク

構造と材質

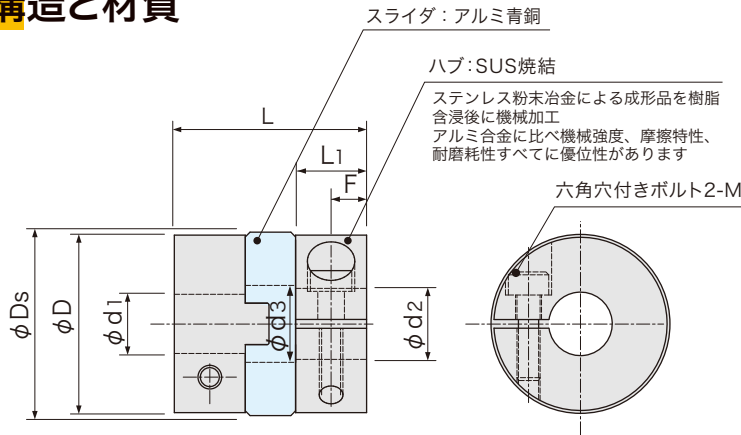

品番指定

APJU 34 - 10 K0 - 16 K0
 (ϕD) (ϕd_1) (ϕd_2)

*キー溝加工
 無記入: キー溝なし
 K0: キー溝幅0

■キー溝寸法

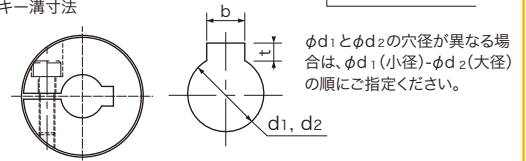

軸穴径 d_1, d_2	K	b		t		キー呼び 寸法b×h
		基準寸法	許容差	基準寸法	許容差	
6~8	2	2	±0.0125	1.0	+0.1 0	2×2
8~10	3	3		1.4		3×3
10~12	4	4		1.8		4×4
12~17	5	5	±0.0150	2.3		5×5
17~20	6	6		2.8		6×6

*キー溝形状は新JIS準拠が標準です。特殊キー溝は別途図面打ち合わせ致します。

寸法

品番	D	標準穴径 $\phi d_1, \phi d_2, H8$ (左右組合せ自由)				D_s	d_3	L	F	L_1	M	縮付 トルク (N·m)						
APJU 15	14.5	4	5	6		16	7.2	18.7	3.3	6.6	M2.5	1.0						
APJU 17	16.8	5	6	6.35		19	8.2	24.2	4.3	8.8	M3	1.8						
APJU 20	20	6	6.35	8	9.53	22	9	27.3	4.8	10	M3	1.8						
APJU 26	26	6	6.35	8	9.53	29	12	30.5	5.5	11.5	M4	4.5※1						
APJU 30	30	8		10		32.5	14	32.8	6	12	M5	8.0						
				12	14						M4	4.5						
APJU 34	34	10				12	14	15	16	37	14	34.5	6.3	13	M5	8.0※2		
APJU 38	38	10				12	14	15	16	18	20	41	17	39.7	7.3	15	M5	8.0

● ϕD_s 寸法は、クランプボルト頭部の回転外周です。●標準穴径以外の加工・キー溝加工可能です。●セットスクリューとクランプの組合せも可能です。

※1: APJU26のクランプボルト締付トルクは穴径(d_1, d_2)12の場合は3.8N.mとなります。

※2: APJU34のクランプボルト締付トルクは穴径(d_1, d_2)16の場合は5.4N.mとなります。

性能

品番	伝達トルク (N·m)		最大許容			ねじりばね 定数 (N·m/rad)	最高 回転数 (rpm)	慣性 モーメント (kg·m ²)	質量 (g)	
	常用トルク	最大トルク	偏角(°)	偏心(mm)	エンドブレイ (mm)					
APJU	15	3	12	0.6	0.3	±0.1	700	8,000	5.1×10^{-7}	17
	17	5	18	0.6	0.3	±0.1	1,000	7,000	1.2×10^{-6}	30
	20	7	26	0.6	0.4	±0.1	2,200	6,000	2.6×10^{-6}	48
	26	10	35	0.6	0.5	±0.2	4,000	5,000	8.7×10^{-6}	90
	30	24	70	0.6	0.6	±0.2	5,500	5,000	1.7×10^{-5}	117
	34	32	105	0.6	0.6	±0.2	6,000	4,000	2.8×10^{-5}	165
	38	50	140	0.6	0.6	±0.3	9,000	4,000	5.2×10^{-5}	250

●耐熱性(周囲温度)-50°C~200°C

●穴径が寸法 d_3 を超える場合には常用トルクなど特性が低下する場合があります。

●最大許容偏心・偏角は常用トルクでの使用を保証するものではありません。偏心・偏角の多寡は使用トルク・回転速度と相乗して摩耗寿命に影響します。

●最高回転数は偏心がない場合の数値です(許容偏心の1/10以下)。

●伝達トルクが大きい場合、スリップの可能性がありますのでキー溝加工が必須となる場合があります。