

電磁ブレーキ MB20P24

●外形図

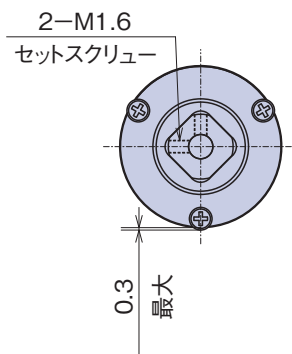

推奨組付精度

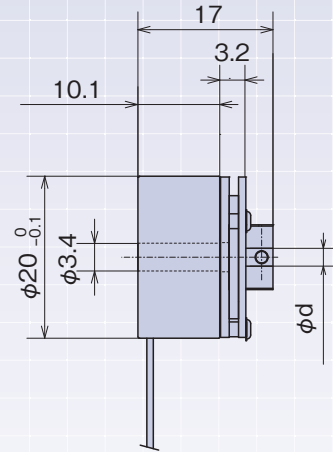
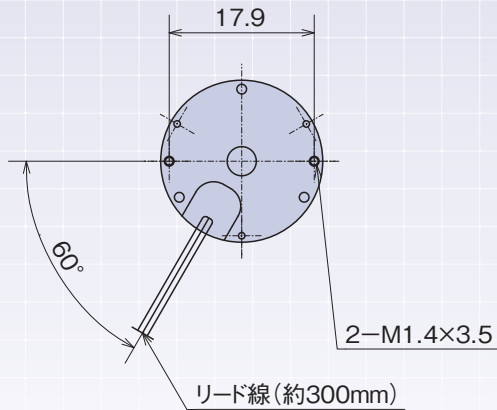
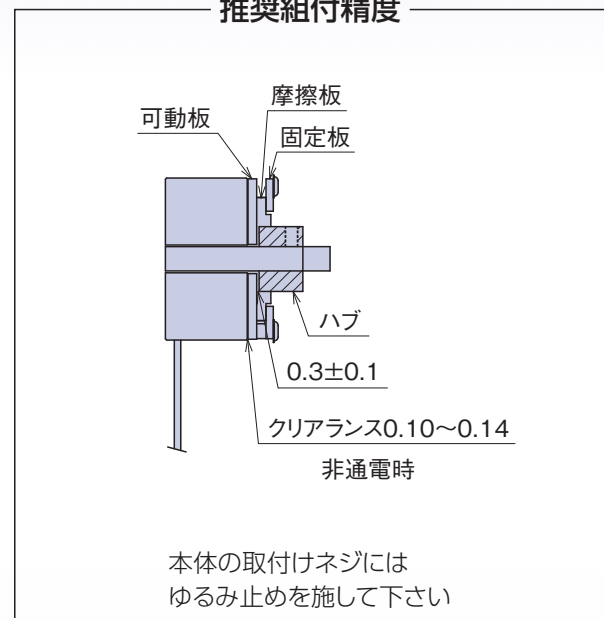

●仕様

形 式	MB20 () P24
定 格 電 圧	DC24V ±10%
瞬間最大電力(代表値)	6.7W
消費電力(代表値)	1W以下(有効電力)
静 摩 擦 ト ル ク	7N・cm
吸 引 時 間	40msec以下
積 放 時 間	10msec以下
吸 引 電 圧	20V以下
積 放 電 圧	10V以上
慣 性 モ ー メ ン ト	0.3g・cm ²
絶 縁 抵 抗	DC500Vメガーにて10MΩ以上
絶 縁 耐 圧	AC1000V 1分間
絶 縁 階 級	F種
動 作 周 囲 温 度	20°C ±15°C(結露なきこと)
動 作 周 囲 湿 度	65% ±20%
重 量	33g (パルゲン込)
ハブ内径(φd)	φ2、φ2.5、φ3 (H7)
リ ー ド 線	FEP AWG30

●品番指定

MB 20 (2) P 24

ハブ内径
2:φ2
2.5:φ2.5
3:φ3

P:パルゲン仕様