

# 磁気近接センサ

RoHS2対応

3線式



品番指定

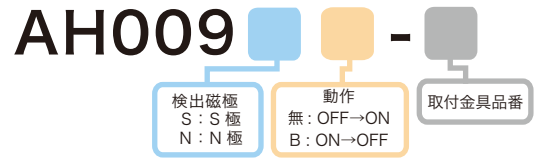

外形図

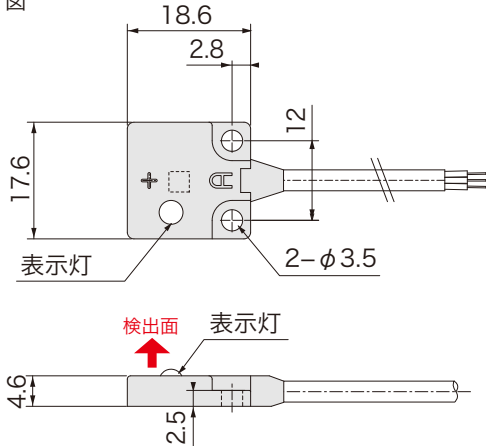

回路図

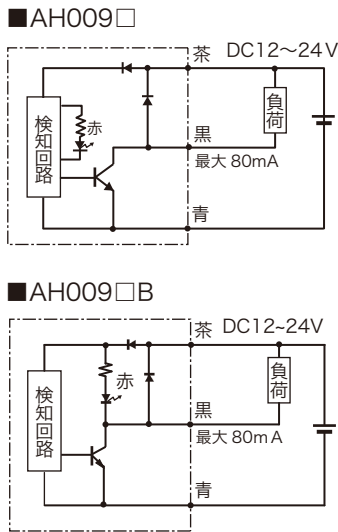

仕様

電源電圧	DC5 ~ 24V 注)
検出磁極	AH009S : S極 AH009N : N極
磁気感度	2.5 ~ 3.5mT
磁気検出向き	側面
出力仕様	AH009□ : NPN オープンコレクタ 近接時 ON AH009□B : NPN オープンコレクタ 近接時 OFF
出力電流	80mA MAX 注)
消費電流	15mA MAX
応答時間	5μsec
耐電圧	AC1000V 1分間・充電部一括・ケース間
絶縁抵抗	DC250V メガにて 20MΩ以上・対ケース間
使用周囲温度	-20℃ ~ +85℃ 結露なきこと
使用周囲湿度	20 ~ 95%RH
ケーブル仕様	3芯φ3.2×1000mm ※1
ケーブル仕様	AH009□: グレー AH009□B: 黒
ケース材質	亜鉛ダイカスト
取付	M3(SUS) 締付トルク 1.5N・m
表示灯	赤色
保護構造	IP67

※1 ケーブル延長が可能です。  
注) 80mA は DC12~24V

取付金具

●品番 BT <ケーブル保護スリーブ>

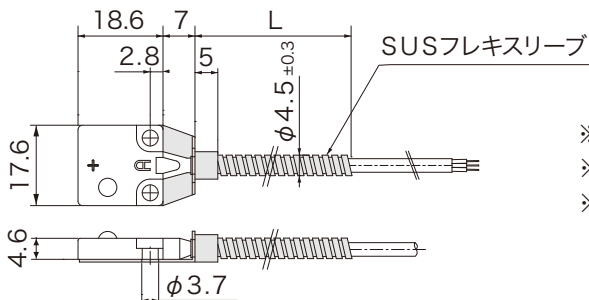

品番	フレキシスリーブ長 (L)
BT03	300mm
BT10	1000mm

※その他のケーブル保護スリーブの長さはお見積りいたします。  
※ケーブルは10N以上の力で引っばらないでください。  
※ケーブル保護スリーブをご利用の場合、ケーブルの太さがφ3.2からφ2.8に変わります。