



■ 品番指定

## AQC02

■ 仕様

電源電圧	DC5V	消費電流	10mA MAX	材質	ケース：GF強化PBT黒
磁気感度	100mV/mT	応答時間	10μsec		台座・ネジ：真鍮
出力電圧	0.3~4.7V(-21~+21mT)	使用周囲温度	-20℃~+80℃ 結露なきこと	保護構造	IP67
中心電圧	2.5±0.07V	使用周囲湿度	20~95%RH		
出力電流	±0.1mA	ケーブル仕様	3芯 φ2.6×1000mm ※1		

※1 ケーブル延長が可能です。

■ 外形図 (mm)

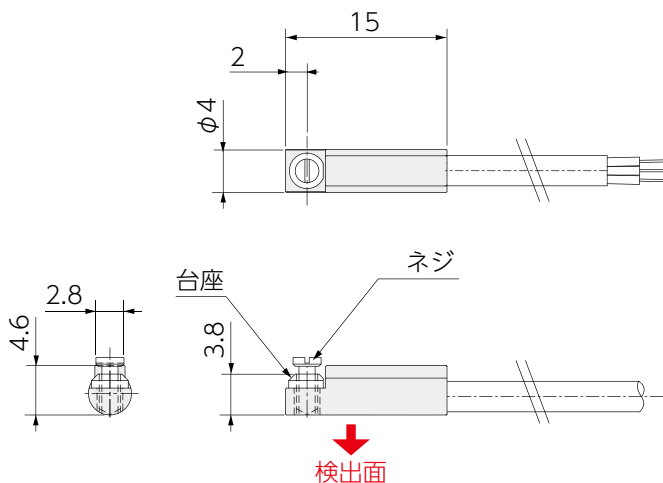

■ 接続図

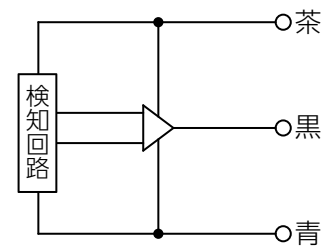

■ 磁気応答

